

ローケン史上最高スペック誕生

# S2000 鑽頭研磨機

超高張力鋼板対応型



全成汽車修護設備有限公司

[www.ccar.com.tw](http://www.ccar.com.tw)

# 更なる進化を遂げ、ローケン史上最高スペックへ

型號 : S2000

スウェーデン鋼、ホットスタンプ鋼、超高張力鋼板・・・その他全ての鋼板に性能を発揮！



産品紹介影片



研磨範圍	Φ6.5 ~ Φ10.0
砥石	CBN#170
馬達	65W
電源	AC100V 50/60Hz
重量	8 kg
外尺寸	225W×218D×212H
配件	<ul style="list-style-type: none"> <li>・套筒 (φ8.0・8.2・9.0・10.0)</li> <li>・固定環</li> <li>・六角扳手</li> </ul>

## 超々高張力鋼板に対応

「月光金太郎GK-KIN(別売り)」をご使用頂くことで、一般鋼板から最新の超々高張力鋼板まで全てこの1本で最高の切れ味をご提供できます。S2000で1番研磨のみ再研磨してもらう事で、何度でも新品の切れ味が蘇ります。

## シンプルな操作感

「セッティング・1番研ぎ・2番研ぎ」の3工程で誰でも簡単に再研磨することが可能です。

## φ6.5 研磨機能を追加

従来機のφ8~10の研磨範囲に加え、新たにφ6.5が研磨可能になりました。

### ▼ 外尺寸

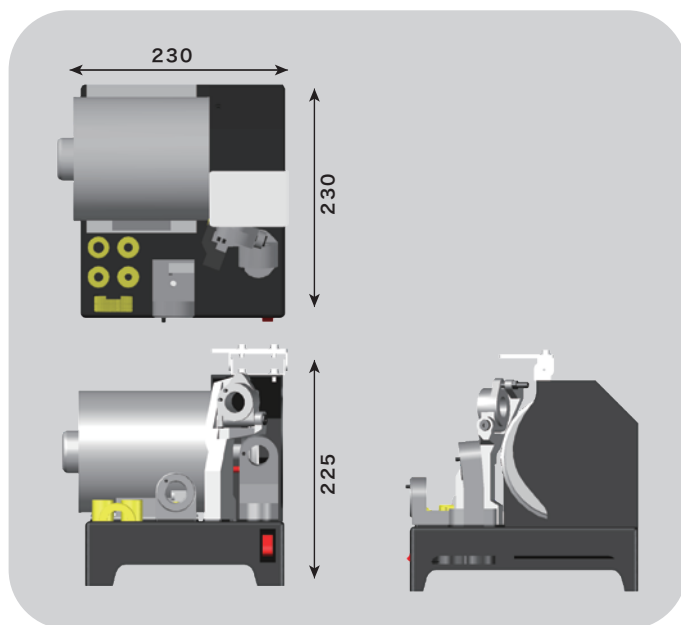

## ベルトサンダー不要！ 月光金太郎

超々高張力鋼板用スポットカッター

型式 GK-KIN(φ8.2)(レギュラー:全長80mm)

### 切削例

切削鋼板: 1600MPa

他社 : 1穴~1.5穴

月光金太郎 : 15穴~20穴(当社比)

・エアードリル推奨回転数 : 1,000~1,200rpm



※ローケンS900、S1000でも  
一番研ぎのみで再研磨可能。  
(推奨はS2000です)

製造・販売元

BIC TOOL® CO.,LTD.  
株式会社ビック・ツール



本社/〒689-3553 鳥取県西伯郡日吉津村日吉津38  
お断りなく仕様等を変更することがありますのでご了承ください。

台灣代理商

全成汽車修護設備有限公司

電話 : 02-2280-0696

傳真 : 02-2280-1050

